

エアノッカー FKL-si シリ - ズ  
寸法、性能表 / シングルインパクトタイプ

株式会社 V-テック

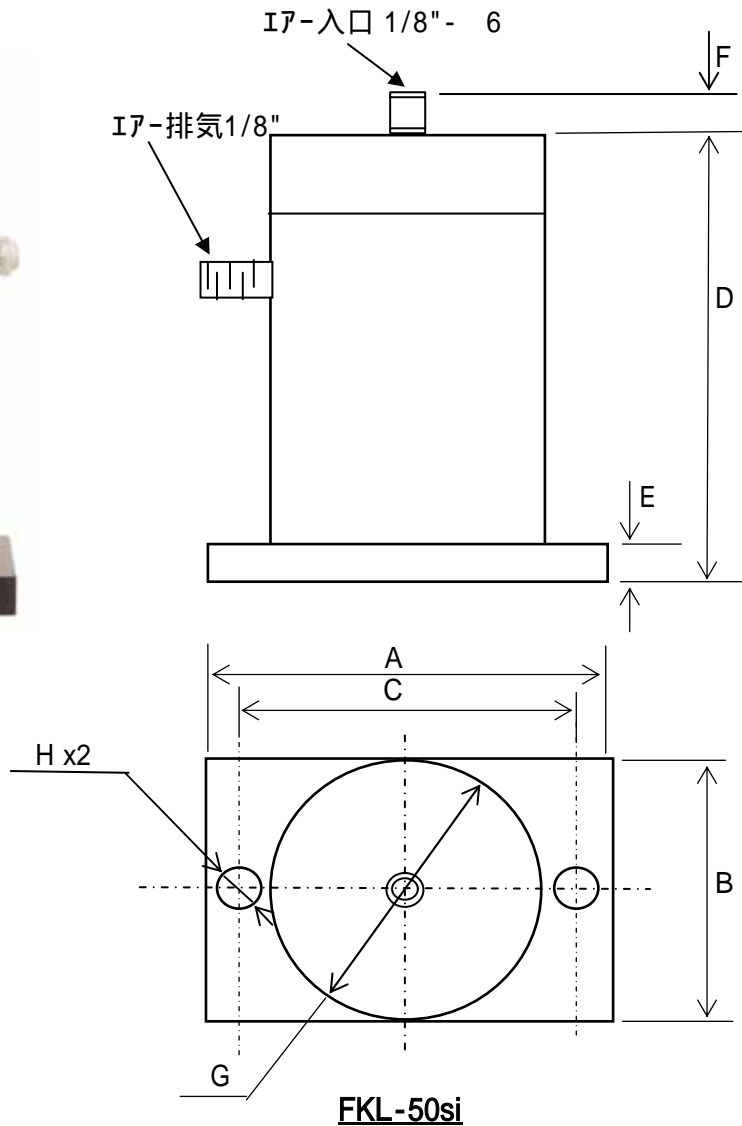

\* メカニカル規格 98/37/EC, EN292 Parts 1&2 に適合しています。

性能

型式	エア圧力 MPa	打撃エネルギー Nm	衝撃力 Ns	エア消費量 NI/分	打撃数/分	重量 kg	被打撃側板厚 mm
FKL-50si	0.2-0.7	5 15	1 3.5	0.1 0.3	0.5-200	1.9	~3

0.1MPa = 1Bar    1kgf/cm<sup>2</sup>

1N = 0.1kgf

騒音レベル: 85dBA

\* 使用温度: -20 ~ 80 (普通タイプ)

寸法 mm

型式	A	B	C	D	E	F	G	H
FKL-100mi	115	65	90	177	15	17	外径 64	外径 13

仕様は予告なく変更する場合があります。

