

# エアノッカー FKL-si シリ - ズ

## 寸法、性能表 / シングルインパクトタイプ

株式会社 V-テック

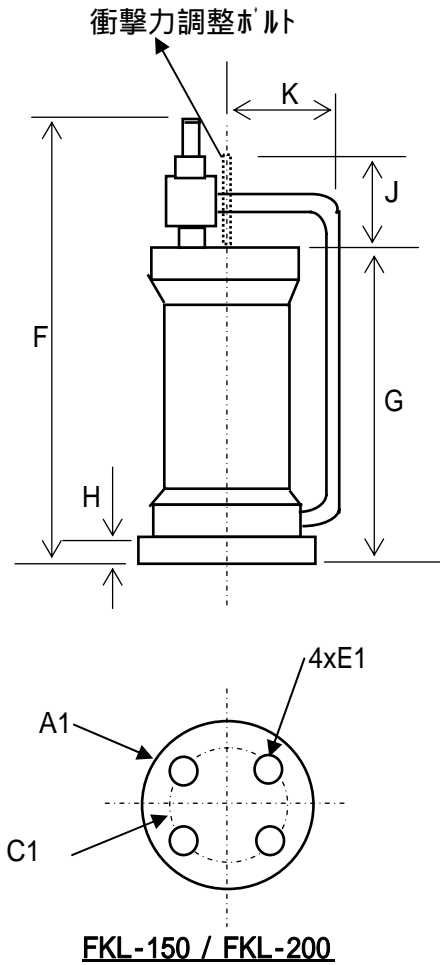
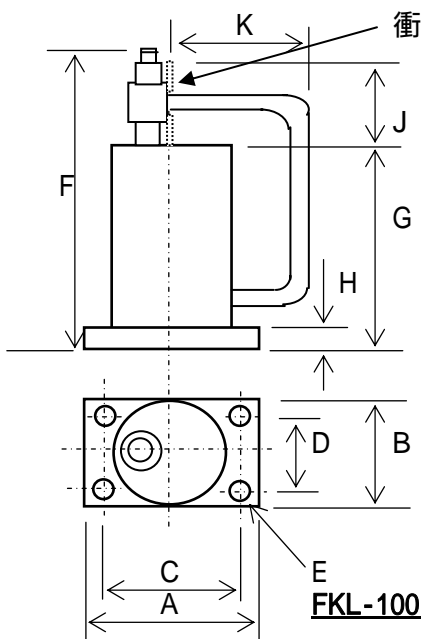

\* 衝撃力調整ボルトで衝撃を変える事が可能です。  
 \* ECメカニカル基準98/37/EC, EN292Parts1&2に適合しています。

### 性能

型式	エア圧力 MPa	打撃エネルギー Nm	衝撃力 Ns	エア消費量 NI/分	打撃数/分	重量 kg	被打撃側板厚 mm
FKL-100si	0.35-0.75	10-50	1-10.5	0.5-1.1	0.5-120	5	~ 5
FKL-150si	4.5-7.0	50-110	1-28.5	1.2-1.7	0.5-20	10	~ 8
FKL-200si	4.2-7.5	100-200	1-57.5	2.2-3.3	0.5-15	15	~ 12

0.1MPa = 1Bar    1kgf/cm<sup>2</sup>    1N = 0.1kgf    騒音レベル: 85dBA  
 \* 使用温度: -20 ~ 80 (普通タイプ)    -40 ~ 130 のスペシャルタイプも有ります。

### 寸法 mm

型式	A	A1	B	C	C1	D	E	E1	F	G	H	J	K
FKL-100si	130		90	100		50	外径 13		302	182	20	55	102
FKL-150si		外径 140			外径 115			外径 13.5	385	272	21	55	110
FKL-200si		外径 180			外径 152			外径 17	410	275	24	55	130

使用は予告なく変更する場合があります。